

ky

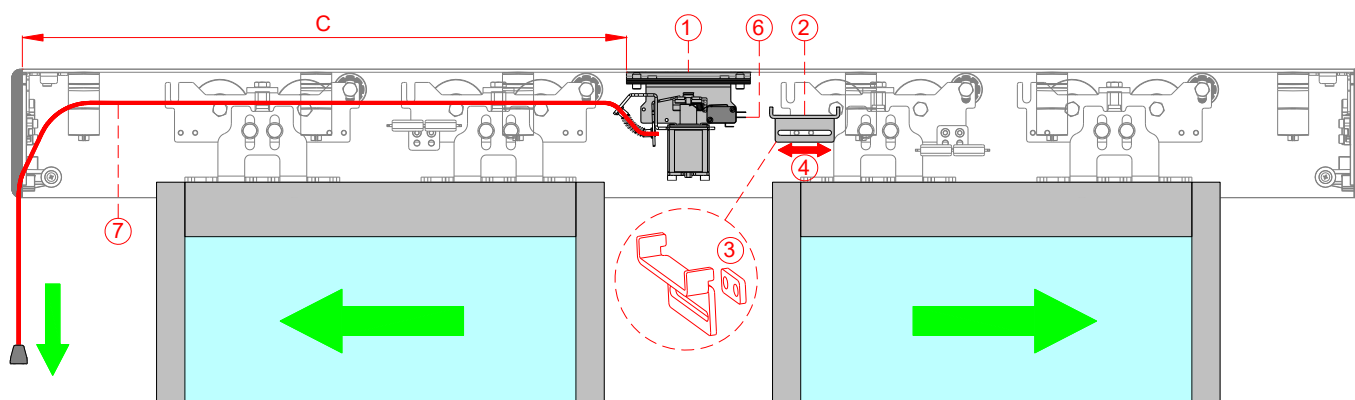

- 1) Установите замок в профиль короба на расстоянии C (в соответствии с инструкцией по монтажу автоматики) и зафиксируйте винтами.
- 2) Закрепите фиксирующий кронштейн на тележке в зависимости от типа системы (см. инструкцию по монтажу).
- 3) Если кронштейн касается механического упора, используйте входящие в комплект распорки.
- 4) Вручную закройте дверь и отрегулируйте положение кронштейна и фиксатора, чтобы получить правильное зацепление запирающего устройства.
- 5) Подключите замок к разъему LK платы управления с помощью прилагаемого кабеля (излишки можно отрезать). Соблюдайте цвет проводов (красный к красному и черный к черному).
- 6) Для дверей серии emergency закрепите микропереключатель на замке, как показано на рисунке, с помощью соответствующих винтов. Подключите микропереключатель к клеммам платы управления, используя прилагаемый кабель (com = 1; N.O. = S1).
- 7) Пропустите разблокировочный трос через отверстие на левой боковой крышке до замка. Зафиксируйте пропустив через пружину и сделав круг вокруг кронштейна. Когда дверь находится в закрытом и запертом положении, потяните за трос и убедитесь, что дверь можно открыть вручную.
- 8) При необходимости протянуть трос разблокировки через правую сторону, выполните следующее: отвинтите 4 нижних винта замка (a) поверните замок, чтобы пружина (b) была справа, завинтите 4 нижних винта (a).

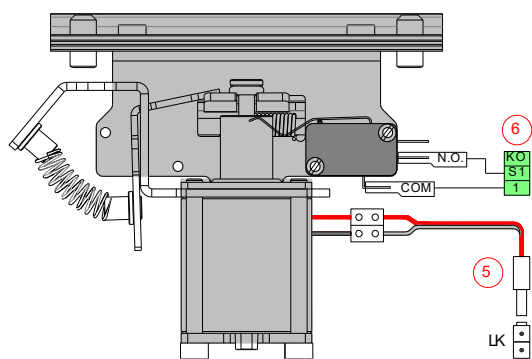
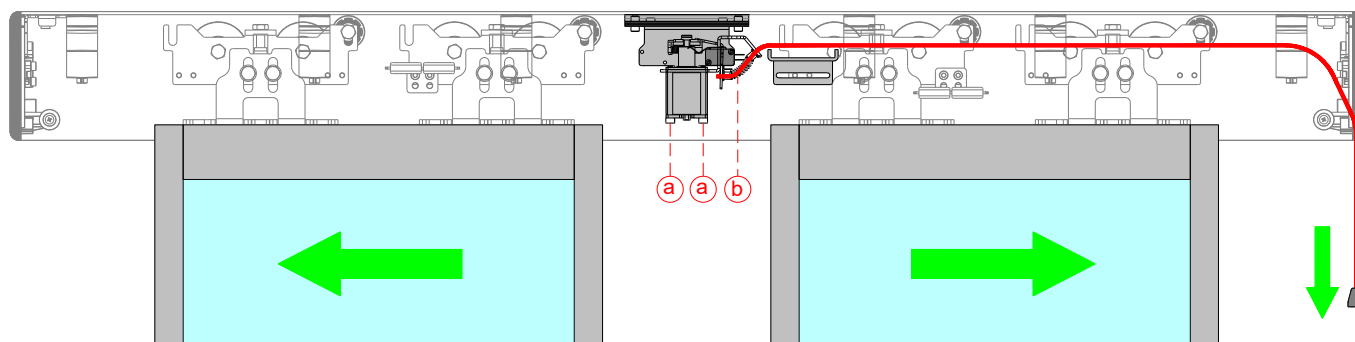

CAME S.P.A. Via Martiri Della Libertà, 15 – 31030 Dosson di Casier – Treviso – Italy

EN

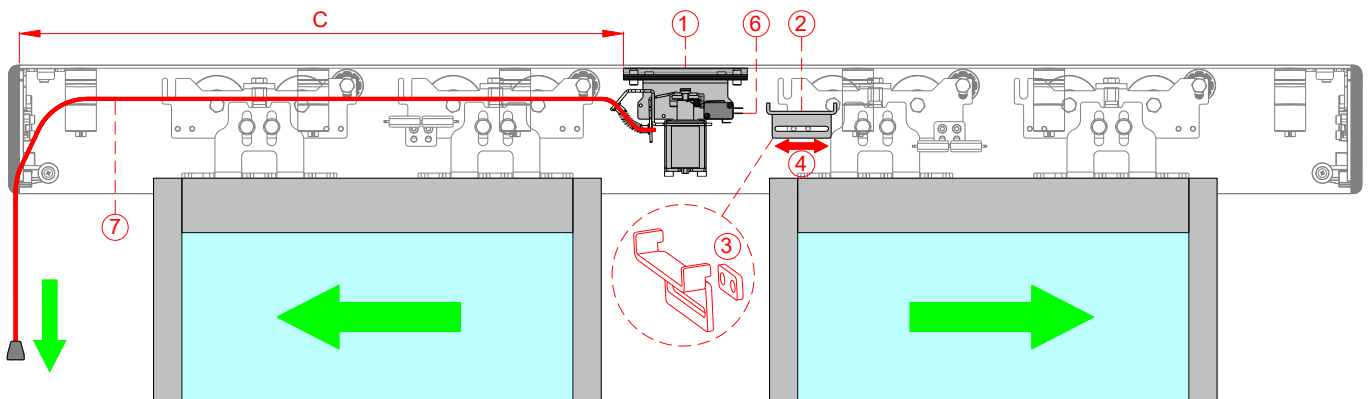
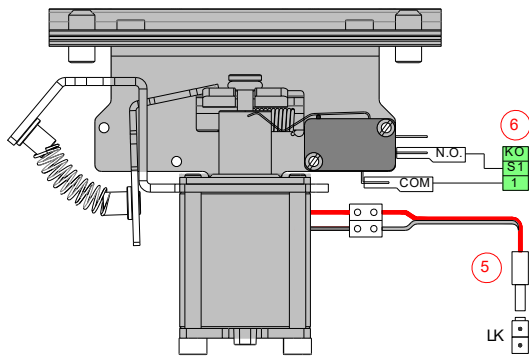

- 1) Fix by front hooking, the locking device on the drive unit profile, place in C Measure (see the manual of the automation), and secure with screws.
- 2) Fix the hook bracket on the carriage in relation of the door type (see the manual of the automation).
- 3) If the hook bracket touches the mechanical stop bracket of the automation, use the included spacer.
- 4) Manually move the door in closed position and adjust the bracket and the locking device position to get the proper attachment of the locking device.
- 5) Connect the locking device to the connector LK of electronic control using the included cable (the excess may be shortened). Observe the color of the wires (red to red and black to black).
- 6) In automation for emergency exits, fix the microswitch on locking device, as shown in the figure, using the included screws. Connect the microswitch to terminals of the electronic control, using the included cable (common = 1; N.O. = S1).
- 7) Switch the unlock rope through present hole on the left end cap, until you reach the locking device. Switch the rope through the spring and lock, making a lap around the bracket. With the door in closed position and locked, check that by manually pulling the unlock rope, the leaves can be opened manually, even in the event of a power failure, and remain unlocked until electrical operation is restored.
- 8) In case you need to move the unlock rope through the right end caps, proceed as follows: unscrew the 4 lower screws (a) of the lock, rotate the locking device so that the spring (b) is on the right, re-screw the 4 lower screws (a).

